

GB - ENGLISH

Operating Instructions

Dear Customer,

Many thanks for the confidence you have shown in us with the purchase of your new JET-machine. This manual has been prepared for the owner and operators of a JET MBS-708/910CS, MBS-708/910VS metal band saw to promote safety during installation, operation and maintenance procedures. Please read and understand the information contained in these operating instructions and the accompanying documents. To obtain maximum life and efficiency from your machine, and to use the machine safely, read this manual thoroughly and follow instructions carefully.

...Table of Contents

1. Declaration of conformity

2. Warranty

3. Safety

Authorized use

General safety notes

Remaining hazards

4. Machine specifications

Technical data

Noise emission

Contents of delivery

Machine description

5. Transport and start up

Transport and installation

Assembly

Mains connection

Starting operation

6. Machine operation

7. Setup and adjustments

Changing blade speed

Changing sawblade

Blade guides adjustment

Guide bearing adjustment

Blade tracking adjustment

Feed speed adjustment

Vise adjustment

Saw arm adjustment

8. Maintenance and inspection

9. Troubleshooting

10. Environmental protection

11. Available accessories

1. Declaration of conformity

On our own responsibility we hereby declare that this product complies with the regulations* listed on page 2. Designed in consideration with the standards**.

2. Warranty

The Seller guarantees that the supplied product is free from material defects and manufacturing faults. This warranty does not cover any defects which are caused, either directly or indirectly, by incorrect use, carelessness, accidental damage, repair, inadequate maintenance or cleaning and normal wear and tear.

Guarantee and/or warranty claims must be made within twelve months from the date of purchase (date of invoice). Any further claims shall be excluded.

This warranty includes all guarantee obligations of the Seller and replaces all previous declarations and agreements concerning warranties.

The warranty period is valid for eight hours of daily use. If this is exceeded, the warranty period shall be reduced in proportion to the excess use, but to no less than three months.

Returning rejected goods requires the prior express consent of the Seller and is at the Buyer's risk and expense.

Further warranty details can be found in the General Terms and Conditions (GTC). The GTC can be viewed at www.jettools.com or can be sent by post upon request.

The Seller reserves the right to make changes to the product and accessories at any time.

3. Safety

3.1 Authorized use

This machine is designed for sawing machinable metal and plastic materials only.

Machining of other materials is not permitted and may be carried out in specific cases only after consulting with the manufacturer.

Never cut magnesium-high danger to fire!

The proper use also includes compliance with the operating and maintenance instructions given in this manual.

The machine must be operated only by persons familiar with its operation and maintenance and who are familiar with its hazards.

The required minimum age must be observed

The machine must only be used in a technically perfect condition.

When working on the machine, all safety mechanisms and covers must be mounted.

In addition to the safety requirements contained in these operating instructions and your country's applicable regulations, you should observe the generally recognized technical rules concerning the operation of metalworking machines.

Any other use exceeds authorization. In the event of unauthorized use of the machine, the manufacturer renounces all liability and the responsibility is transferred exclusively to the operator.

3.2 General safety notes

Metalworking machines can be dangerous if not used properly. Therefore the appropriate general technical rules as well as the following notes must be observed.

Read and understand the entire instruction manual before attempting assembly or operation.

Keep this operating instruction close by the machine, protected from dirt and humidity, and pass it over to the new owner if you part with the tool.

No changes to the machine may be made.

Daily inspect the function and existence of the safety appliances before you start the machine. Do not attempt operation in this case, protect the machine by unplugging the mains cord.

Remove all loose clothing and confine long hair.

Before operating the machine, remove tie, rings, watches, other jewellery, and roll up sleeves above the elbows.

Wear safety shoes; never wear leisure shoes or sandals.

Always wear the approved working outfit

Do **not** wear gloves while operating this machine.

For the safe handling of saw blades wear work gloves.

Insure that the workpiece does not roll when cutting round pieces.

Use suitable table extensions and supporting aids for difficult to handle workpieces.

Always adjust the blade guide close to the workpiece.

Remove cut and jammed workpieces only when motor is turned off and the machine is at a complete standstill.

Install the machine so that there is sufficient space for safe operation and workpiece handling.

Keep work area well lighted.

The machine is designed to operate in closed rooms and must be placed stable on firm and levelled ground.

Make sure that the power cord does not impede work and cause people to trip.

Keep the floor around the machine clean and free of scrap material, oil and grease.

Stay alert!

Give your work undivided attention. Use common sense.

Do not operate the machine when you are tired.

Do not operate the machine under the influence of drugs, alcohol or any medication. Be aware that medication can change your behaviour.

Keep children and visitors a safe distance from the work area.

Never reach into the machine while it is operating or running down.

Never leave a running machine unattended. Before you leave the workplace switch off the machine.

Do not operate the electric tool near inflammable liquids or gases. Observe the fire fighting and fire alert options, for example the fire extinguisher operation and place.

Do not use the machine in a dump environment and do not expose it to rain.

Specifications regarding the maximum or minimum size of the workpiece must be observed.

Do not remove chips and workpiece parts until the machine is at a complete standstill.

Never operate with the guards not in place – serious risk of injury!

Connection and repair work on the electrical installation may be carried out by a qualified electrician only.

Have a damaged or worn cord replaced immediately.

Make all machine adjustments or maintenance with the machine unplugged from the power source.

Remove defective saw blades immediately.

3.3 Remaining hazards

When using the machine according to regulations some remaining hazards may still exist

The moving saw blade in the work area can cause injury.

Broken saw blades can cause injuries.

Thrown cutting chips and noise can be health hazards.

Be sure to wear personal protection gear such as safety goggles and ear protection.

The use of incorrect mains supply or a damaged power cord can lead to injuries caused by electricity.

4. Machine specifications

4.1 Technical data

MBS-708CS:

Wheel diameter	260 mm
Cutting capacity 90°	dia. 180mm 180 x 180mm 200 x 150mm
Cutting capacity 45°	dia. 115mm 110 x 110 mm
Cutting capacity 60°	dia. 70mm 70 x 70 mm
Arm swivel range	0° - 60°
Sawblade length	2085 mm
Blade width	20 mm
Blade thickness	0,9 mm
Cutting speeds 2	40/ 80 m/min
Coolant tank	8 litre
Coolant pump	0,07 HP
Overall(LxWxH)	1400x1000x1750mm

Weight 175 kg

Mains	400V ~3/PE 50Hz
Output power	0,75 kW (1 HP)-S1
Reference current	2.6A
Extension cord (H07RN-F):	4x1,5mm ²
Installation fuse protection	16 A

MBS-708VS:

Cutting speeds variable	28-110 m/min
Mains	230V ~1L/N/PE 50-60Hz
Output power	0,75 kW (1 HP)-S1
Reference current	4 A
Extension cord (H07RN-F):	3x1,5mm ²
Installation fuse protection	16 A

MBS-910CS:

Wheel diameter	295 mm
Cutting capacity 90°	dia. 225mm 200 x 200mm 240 x 160mm
Cutting capacity 45°	dia. 160mm 140 x 140 mm 155 x 115mm
Cutting capacity 60°	dia. 90mm 90 x 90 mm
Arm swivel range	0° - 60°
Sawblade length	2455 mm
Blade width	27 mm
Blade thickness	0,9 mm
Cutting speeds 2	35/ 70 m/min
Coolant tank	8 litre
Coolant pump	0,07 HP
Overall(LxWxH)	1500x1100x1750mm

Weight 220 kg

Mains	400V ~3/PE 50Hz
Output power	1,1 kW (1,5 HP)-S1
Reference current	3.9 A
Extension cord (H07RN-F):	4x1,5mm ²
Installation fuse protection	16 A

MBS-910VS:

Cutting speeds variable 28-110 m/min
 Mains 230V ~1L/N/PE 50-60Hz
 Output power 1,1 kW (1,5 HP)-S1
 Reference current 6 A
 Extension cord (H07RN-F): 3x1,5mm²
 Installation fuse protection 16 A

4.2 Noise emission

Acoustic pressure level (EN 11202):
 Idling 75,2 dB (A)
 Operating 86,2 dB (A)

The specified values are emission levels and are not necessarily to be seen as safe operating levels.

As workplace conditions vary, this information is intended to allow the user to make a better estimation of the hazards and risks involved only.

4.3 Contents of delivery

- Machine stand
- Bimetal sawblade
- Adjustable material stop
- Hydraulic cylinder
- Coolant facility
- Assembly kit
- Operating manual
- Spare parts list

4.4 Machine description

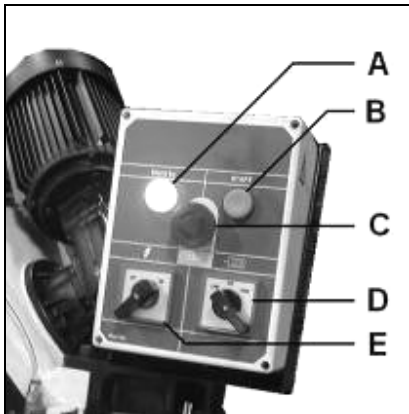
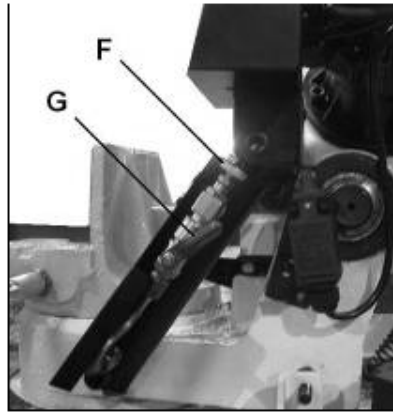

Fig 1

- A....Power indicator light
- B....ON-button
- C.... STOP/ Emergency off-button
- D....Low / High speed switch
- E....Coolant switch



MBS-708CS

- F....Feed control valve
- G....Feed ON/OFF valve

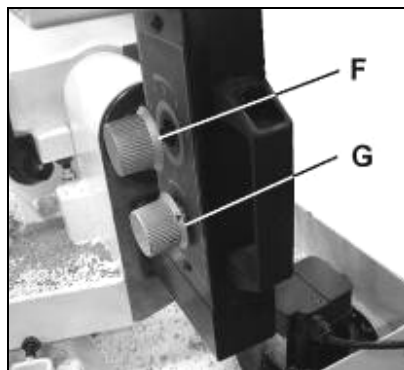

MBS-910CS

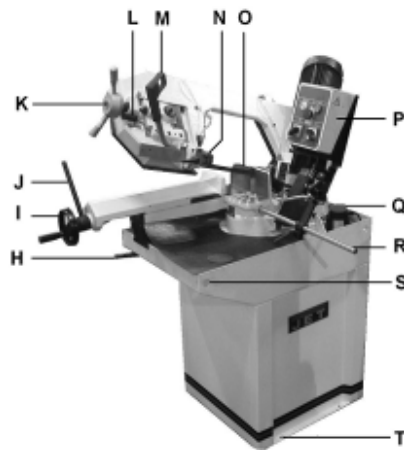

Fig 2

- H....Arm swivel lock
- I....Vise operating handwheel
- J....Quick lock for vise
- K....Blade tension handwheel
- L....Blade tension indicator
- M...Sawarm downfeed handle
- N.....Adjustable Blade guides

- O.....Machine Vise
- P.....Control box
- Q....Coolant pump
- R.....Material stop
- S....Lifting holes
- T.....Bolt down holes

5. Transport and start up

5.1 Transport and installation

Lift machine off the pallet to the desired location.

Use lifting straps and place them as shown in Fig 3.

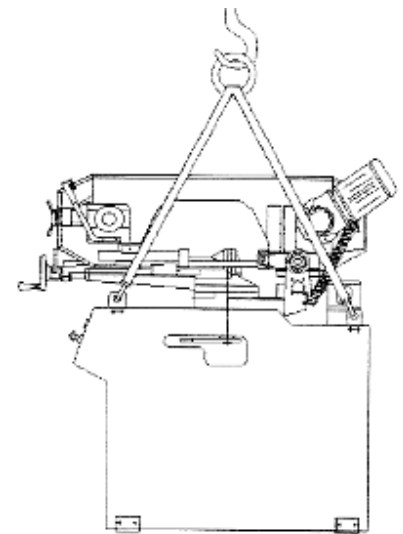

Fig 3

Warning:
 The machine weight is:

MBS-708CS/VS.... 180 kg.
MBS-910CS/VS.... 220 kg.

Assure the sufficient load capacity and proper condition of your lifting devices.
Never step underneath suspended loads.

The machine is designed to operate in closed rooms and must be placed stable on firm and levelled ground.

The machine must be bolted to the floor.

For packing reasons the machine is not completely assembled.

5.2 Assembly

If you notice any transport damage while unpacking, notify your supplier immediately. Do not operate the machine!

Dispose of the packing in an environmentally friendly manner.

Clean all rust protected surfaces with a mild solvent.

5.3 Mains connection

Mains connection and any extension cords used must comply with applicable regulations.

The mains voltage must comply with the information on the machine licence plate.

The mains connection must have a 16A surge-proof fuse.

Only use power cords marked H07RN-F

Connections and repairs to the electrical equipment may only be carried out by qualified electricians.

5.4 Starting operation

You can start the machine with the green ON-button (B). The red Stop / Emergency off-button (C) on the control box stops the machine.

The coolant pump (E) can be switched on and off independently.

The High Speed/ Low Speed switch (D) may only be operated when motor power has been stopped before.

WARNING:

Do not change the speed while machine is running.

Improper operation may damage the switch.

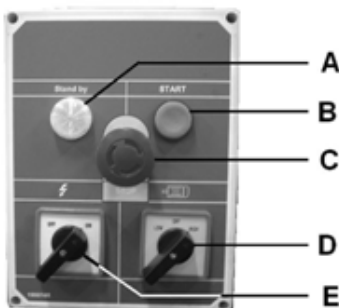

Fig 4

Note:

The saw is equipped with an automatic Shut-Off. The saw should stop just after the cut has been completed. The stop tip has to be adjusted accordingly.

6. Machine operation

Support long workpieces with helping roller stands.

Work only with a sharp and flawless sawblade.

Don't take measurements when the machine is running

Don't chuck too short in vice.

Use the coolant facility to keep cutting temperatures down, reduce friction and extend the life of your sawblade.

Make sure the cutting liquid is properly contained to the machine.

Use only water soluble cutting emulsions and dispose of it in an environmentally friendly manner.

Don't cut magnesium-high danger to fire!

7. Setup and adjustments

General note:

Setup and adjustment work may only be carried out after the machine is protected against accidental starting by pulling the mains plug.

7.1 Changing blade speed

The general rule is the harder the material being cut, the slower the blade speed.

Low Speed (35 or 40 m/min) for mild steel, alloy steel and bronzes.

High Speed (70 or 80 m/min) for aluminium or other light materials.

WARNING:

Do not change the speed while machine is running.

7.2 Changing sawblade

Disconnect the machine from the power source.

The sawblade has to meet the technical specification.

Check sawblade for flaws (cracks, broken teeth, bending) before installation. Do not use faulty sawblades.

Always wear suitable gloves when handling sawblades.

Raise the saw arm to the vertical position and lock in place (close both valves F and G).

Remove the wheel cover.

Move the blade guide assembly (N, Fig 2) away from the wheel.

Remove the brush assembly.

Release the blade tension and remove the blade.

Place new blade and make sure the teeth are pointing the cutting direction (Fig 5).

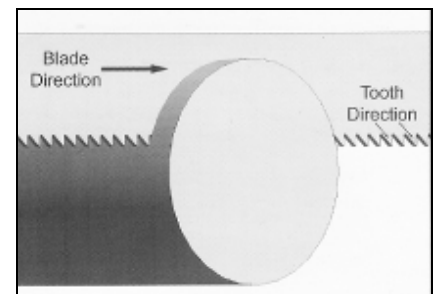

Fig 5

Turn the blade tension knob until the proper blade tension is achieved at green block of tension scale (U)

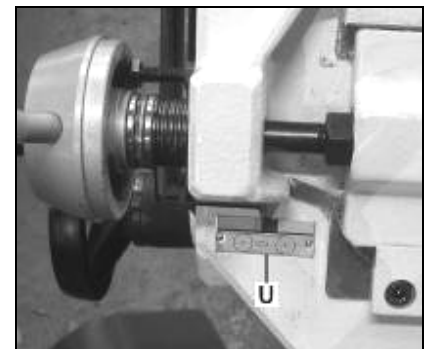

Fig 6

Place a few drops of lightweight oil on the blade.

Install the red blade guard, the brush assembly and the wheel cover.

Connect to the power source.

7.3 Blade guide adjustment

Slide the blade guide assembly (N, Fig 2) as close as possible to the material being cut.

7.4 Guide bearing adjustment

Disconnect the machine from the power source.

Loosen bolts and adjust assembly (B) so that back roller bearing is approximately 0,1mm from the back of the blade. Tighten bolt.

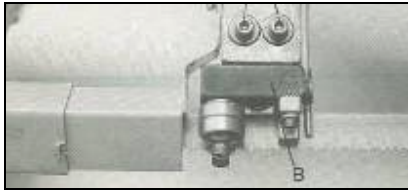

Fig 7

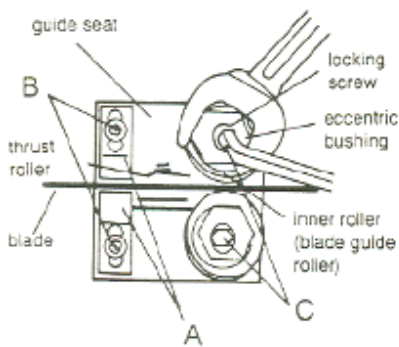

Fig 8

Loosen blade guides (A, Fig 8) by loosening screws (B). Slide blade guides away from the blade. (MBS-910 only).

Loosen locking nuts with a hex wrench.

Turn eccentric shaft (C) to adjust bearing to a clearance of 0,05mm.

Tighten nut to lock.

Slide blade guides (A) back into contact with the blade and tighten screws (B). (MBS-910 only).

7.5 Blade tracking adjustment

Warning:

Blade tracking adjustment requires running the saw with the wheel cover open. This adjustment must be completed by qualified persons only.

Failure to comply may cause serious injury!

The blade tracking has been set at the factory and should not need adjustments.

The tracking is sensitive, in case of need start with minor (¼ turn) adjustments.

7.6 Feed speed adjustment

You can control the sawblade downward feeding with the valve control knob (F) and lock the saw with the on/off valve (G).

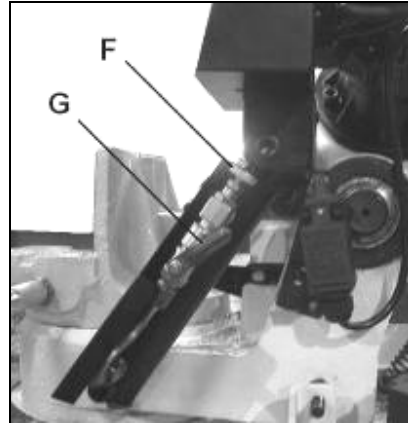

Fig 9...MBS-708CS

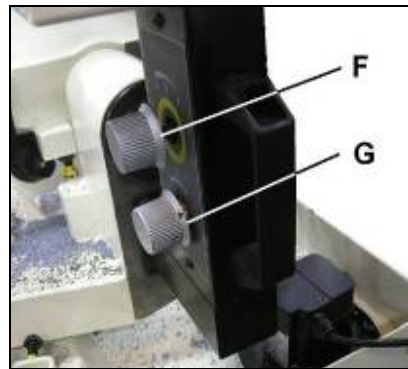

Fig 10...MBS-910CS

The cutting of thin-walled workpieces (profiles, tubes etc.) requires slow feeding to avoid excessive wear of sawblade.

7.7 Vise adjustment

Use the quick lock handle (J) to open and close the vise for clamping.

For vise adjustment use the handwheel (I).



Fig 11

7.8 Saw arm adjustment

The saw arm can be adjusted for square and mitre cuts.

Loosen handle (H) and move saw arm to the desired angle.

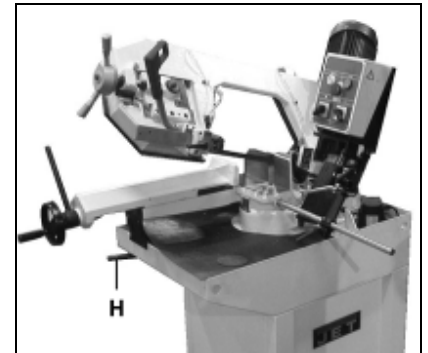

Fig 12

Always check the angle setup with a combination square against the blade and vice.

8. Maintenance and inspection

General notes:

Maintenance, cleaning and repair work may only be carried out after the machine is protected against accidental starting by pulling the mains plug.

Repair and maintenance work on the electrical system may only be carried out by a qualified electrician.

Clean the machine regularly.

Only use sharp and properly set saw blades.

Replace a defective sawblade immediately.

All protective and safety devices must be re-attached immediately after completed cleaning, repair and maintenance work.

Defective safety devices must be replaced immediately.

Lubrication:

Regularly lubricate the vice lead screw with grease.

Regularly lubricate the vice guide ways with grease.

Oil level must be up to indicator mark in oil sight glass when saw arm is lowered.

Hydraulic oil:**DIN 51517-2 CL ISO VG 68**

(e.g. BP Energol HLP68, Castrol
Hyspin AWS 68, Mobil DTE Oil Heavy
Medium.

9. Trouble shooting**Motor doesn't start**

*No electricity-
check mains and fuse.

*Defective switch, motor or cord-
consult an electrician.

Machine vibrates excessively

*Stand on uneven floor-
adjust stand for even support.

*sawblade has cracks-
replace sawblade immediately

*Tool heavy a cut-
reduce feed pressure and feed speed.

Cut is not square

*Saw arm setting is bad.

*Blade guide setting is bad.

*Sawblade is dull.

Cutting surface is bad

*Wrong sawblade chosen

*Sawblade is dull

*Blade guide setting is bad

*Blade tension too low

*Feed pressure too high

*Feed speed too high

10. Environmental protection

Protect the environment.

Your appliance contains valuable
materials which can be recovered or
recycled. Please leave it at a
specialized institution.

11. Available accessories

Refer to the JET-Pricelist
for various saw blades.

DE - DEUTSCH

Gebrauchsanleitung

Sehr geehrter Kunde,

vielen Dank für das Vertrauen, welches Sie uns beim Kauf Ihrer neuen JET-Maschine entgegengebracht haben. Diese Anleitung ist für den Inhaber und die Bediener zum Zweck einer sicheren Inbetriebnahme, Bedienung und Wartung der JET Metall-Bandsäge MBS-708/910CS, MBS-708/910VS erstellt worden. Beachten Sie bitte die Informationen dieser Gebrauchsanleitung und der beiliegenden Dokumente. Lesen Sie diese Anleitung vollständig, insbesondere die Sicherheitshinweise, bevor Sie die Maschine zusammenbauen, in Betrieb nehmen oder warten. Um eine maximale Lebensdauer und Leistungsfähigkeit Ihrer Maschinen zu erreichen befolgen Sie bitte sorgfältig die Anweisungen.

Inhaltsverzeichnis

1. Konformitätserklärung

2. Garantieleistungen

3. Sicherheit

Bestimmungsgemäße Verwendung
Allgemeine Sicherheitshinweise
Restrisiken

4. Maschinenspezifikation

Technische Daten
Schallemission
Lieferumfang
Maschinenbeschreibung

5. Transport und Inbetriebnahme

Transport und Aufstellung
Montage
Elektrischer Anschluss
Inbetriebnahme

6. Betrieb der Maschine

7. Rüst- und Einstellarbeiten

Schnittgeschwindigkeit
Wechsel des Sägebandes
Sägebandführung
Rollenführung Einstellung
Bandlauf Einstellung
Schnittvorschub Einstellung
Schraubstock Einstellung
Sägearm Schwenkung

8. Wartung und Inspektion

9. Störungsabhilfe

10. Umweltschutz

11. Lieferbares Zubehör

1. Konformitätserklärung

Wir erklären in alleiniger Verantwortlichkeit, dass dieses Produkt mit den auf Seite 2 angegebenen Richtlinien* übereinstimmt. Bei der Konstruktion wurden folgende Normen** berücksichtigt.

2. Garantieleistungen

Der Verkäufer garantiert, dass das gelieferte Produkt frei von Material- und Fertigungsfehlern ist. Diese Garantie trifft nicht auf jene Defekte zu, welche auf direkten oder indirekten, nicht fachgerechten Gebrauch, Unachtsamkeit, Unfallschaden, Reparatur, mangelhafte Wartung bzw. Reinigung sowie normalen Verschleiß zurückzuführen sind.

Garantie- bzw. Gewährleistungsansprüche müssen innerhalb von 12 Monaten ab dem Verkaufsdatum (Rechnungsdatum) geltend gemacht werden. Weitergehende Ansprüche sind ausgeschlossen.

Die vorliegende Garantie umfasst sämtliche Garantieverpflichtungen seitens des Verkäufers und ersetzt alle früheren Erklärungen und Vereinbarungen betreffend Garantien.

Die Garantiefrist gilt für eine tägliche Betriebszeit von 8 Stunden. Wird diese überschritten, so verkürzt sich die Garantiefrist proportional zur Überschreitung, jedoch höchstens auf 3 Monate.

Die Rücksendung beanstandeter Ware bedarf der ausdrücklichen vorherigen Zustimmung vom Verkäufer und geht auf Kosten und Gefahr des Käufers.

Die ausführlichen Garantieleistungen sind den Allgemeinen Geschäftsbedingungen (AGB) zu entnehmen. Die AGB sind unter www.jettools.com einzusehen oder werden auf Anfrage per Post zugestellt.

Der Verkäufer behält sich das Recht vor, jederzeit Änderungen am Produkt und Zubehör vorzunehmen.

3. Sicherheit

3.1 Bestimmungsgemäße Verwendung

Die Maschine ist vorgesehen zum Sägen von zerspanbaren Metallen und Kunststoffen.

Die Bearbeitung anderer Werkstoffe ist nicht zulässig bzw. darf in Sonderfällen nur nach Rücksprache mit dem Maschinenhersteller erfolgen.

Niemals Magnesium zerspanen- Hohe Feuergefahr!

Die bestimmungsgemäße Verwendung beinhaltet auch die Einhaltung der vom Hersteller angegebenen Betriebs- und Wartungsanweisungen.

Die Maschine darf ausschließlich von Personen bedient werden, die mit Betrieb und Wartung vertraut und über die Gefahren unterrichtet sind.

Das gesetzliche Mindestalter ist einzuhalten.

Die Maschine nur in technisch einwandfreiem Zustand benutzen.

Beim Arbeiten an der Maschine müssen sämtliche Schutzeinrichtungen und Abdeckungen montiert sein.

Neben den in der Gebrauchsanleitung enthaltenen Sicherheitshinweisen und den besonderen Vorschriften Ihres Landes sind die für den Betrieb von Metallbearbeitungsmaschinen allgemein anerkannten fachtechnischen Regeln zu beachten.

Jeder darüber hinaus gehende Gebrauch gilt als nicht bestimmungsgemäß und für daraus resultierende Schäden haftet der Hersteller nicht. Das Risiko trägt allein der Benutzer.

3.2 Allgemeine Sicherheitshinweise

Metallbearbeitungsmaschinen können bei unsachgemäßem Gebrauch gefährlich sein. Deshalb ist zum sicheren Betreiben die Beachtung der zutreffenden Unfallverhütungsvorschriften und der nachfolgenden Hinweise erforderlich.

Lesen und verstehen Sie die komplette Gebrauchsanleitung bevor Sie mit Montage oder Betrieb der Maschine beginnen.

Bewahren Sie die Bedienungsanleitung, geschützt vor Schmutz und Feuchtigkeit, bei der Maschine auf, und geben Sie sie an einen neuen Eigentümer weiter.

An der Maschine dürfen keine Veränderungen, An- und Umbauten vorgenommen werden.

Überprüfen Sie täglich vor dem Einschalten der Maschine die einwandfreie Funktion und das Vorhandensein der erforderlichen Schutzeinrichtungen.

Festgestellte Mängel an der Maschine oder den Sicherheitseinrichtungen sind zu melden und von den beauftragten Personen zu beheben. Nehmen Sie die Maschine in solchen Fällen nicht in Betrieb, sichern Sie die Maschine gegen Einschalten durch Ziehen des Netzsteckers.

Zum Schutz von langem Kopfhaar Mütze oder Haarnetz aufsetzen.

Enganliegende Kleidung tragen, Schmuck, Ringe und Armbanduhren ablegen.

Tragen Sie Schutzschuhe, keinesfalls Freizeitschuhe oder Sandalen.

Verwenden Sie die durch Vorschriften geforderte persönliche Schutzausrüstung.

Beim Arbeiten an der Maschine **keine Handschuhe** tragen.

Zum Handhaben des Sägebandes geeignete Arbeitshandschuhe tragen.

Verwenden Sie bei den Arbeiten mit längeren Werkstücken geeignete Tischverlängerungen, Rollbahnen, etc.

Die Bandführungen möglichst nahe an das Werkstück anstellen.

Abgesägte, eingeklemmte Werkstücke nur bei ausgeschaltetem Motor und Stillstand des Sägebandes entfernen.

Die Maschine so aufstellen, dass genügend Platz zum Bedienen und zum Führen der Werkstücke gegeben ist.

Sorgen Sie für gute Beleuchtung.

Achten Sie darauf, dass die Maschine standsicher auf festem und ebenem Grund steht.

Beachten Sie dass die elektrische Zuleitung nicht den Arbeitsablauf behindert und nicht zur Stolperstelle wird

Den Arbeitsplatz frei von hindernden Werkstücken, etc. halten.

Seien Sie aufmerksam und konzentriert. Gehen Sie mit Vernunft an die Arbeit.

Arbeiten Sie niemals unter dem Einfluss von Rauschmitteln wie Alkohol und Drogen an der Maschine. Beachten Sie, dass auch Medikamente Einfluss auf Ihr Verhalten nehmen können.

Halten Sie Unbeteiligte, insbesondere Kinder vom Gefahrenbereich fern.

Niemals in die laufende Maschine greifen.

Die laufende Maschine nie unbeaufsichtigt lassen. Vor dem Verlassen des Arbeitsplatzes die Maschine ausschalten.

Benützen Sie die Maschine nicht in der Nähe von brennbaren Flüssigkeiten oder Gasen. Beachten Sie die Brandmelde- und Brandbekämpfungsmöglichkeiten z.B. Standort und Bedienung von Feuerlöschern.

Benützen Sie die Maschine nicht in feuchter Umgebung und setzen Sie sie nicht dem Regen aus.

Angaben über die min. und max. Werkstückabmessungen müssen eingehalten werden.

Späne und Werkstückteile nur bei stehender Maschine entfernen.

Die Maschine nie bei entfernten Schutzeinrichtungen in Betrieb nehmen – große Verletzungsgefahr!

Arbeiten an der elektrischen Ausrüstung der Maschine dürfen nur durch eine Elektrofachkraft vorgenommen werden.

Tauschen Sie ein beschädigtes Netzkabel sofort aus.

Umrüst-, Einstell- und Reinigungsarbeiten nur im Maschinenstillstand und bei gezogenem Netzstecker vornehmen.

Schadhafte Sägeblätter sofort ersetzen.

3.3 Restrisiken

Auch bei vorschriftsmäßiger Benutzung der Maschine bestehen die nachfolgend aufgeführten Restrisiken:

Verletzungsgefahr durch das frei laufende Sägeband im Arbeitsbereich.

Gefährdung durch Bruch des Sägebandes.

Gefährdung durch wegfliegende Werkstückteile.

Gefährdung durch Lärm und wegfliegende Späne. Unbedingt persönliche Schutzausrüstung wie Augen- und Gehörschutz tragen.

Gefährdung durch Strom, bei nicht ordnungsgemäßer Verkabelung.

4. Maschinenspezifikation

4.1 Technische Daten

MBS-708CS:

Rollendurchmesser	260 mm
Schnitt bei 90°	Durchm. 180mm 180 x 180mm 200 x 150mm
Schnitt bei 45°	Durchm. 115mm 110 x 110 mm
Schnitt bei 60°	Durchm. 70mm 70 x 70 mm
Sägearm-Schwenkung	0° - 60°
Sägebandlänge	2085 mm
Sägebandbreite	20 mm
Sägebandstärke	0,9 mm
2 Schnittgeschwindigkeiten	40/ 80 m/min
Kühlmittelbehälter	8 Liter
Kühlmittelpumpe	0,07 PS
Maschinenabmessung (LxBxH)	1400x1000x1750mm
Maschinengewicht	175 kg
Netzanschluss	400V ~3/PE 50Hz
Abgabeleistung	0,75 kW (1 PS) S1
Betriebsstrom	2.6 A
Anschlussleitung(H07RN-F)	4x1,5mm ²
Bauseitige Absicherung	16A

MBS-708VS:

Schnittgeschwindigkeiten stufenlos
28-110 m/min
Netzanschluss
230V ~1L/N/PE 50-60Hz
Abgabeleistung 0,75 kW (1 PS)-S1
Betriebsstrom 4 A
Anschlussleitung (H07RN-F):
3x1,5mm²
Bauseitige Absicherung 16 A

MBS-910CS:

Rollendurchmesser 295 mm
Schnitt bei 90° Durchm. 225mm
200 x 200mm
240 x 160mm
Schnitt bei 45° Durchm. 160mm
140 x 140 mm
155 x 115mm
Schnitt bei 60° Durchm. 90mm
90 x 90 mm
Sägearm-Schwenkung 0° - 60°
Sägebandlänge 2450 mm
Sägebandbreite 27 mm
Sägebandstärke 0,9 mm
2 Schnittgeschwindigkeiten
35/ 70 m/min
Kühlmittelbehälter 8 litre
Kühlmittelpumpe 0,07 PS
Maschinenabmessung (LxBxH)
1500x1100x1750mm

Maschinengewicht 220 kg
Netzanschluss 400V ~3/PE 50Hz
Abgabeleistung 1,1 kW (1,5 PS) S1
Betriebsstrom 3.9 A
Anschlussleitung(H07RN-F) 4x1,5mm²
Bauseitige Absicherung 16A

MBS-910VS:

Schnittgeschwindigkeiten stufenlos
28-110 m/min
Netzanschluss
230V ~1L/N/PE 50-60Hz
Abgabeleistung 1,1 kW (1,5 PS)-S1
Betriebsstrom 6 A
Anschlussleitung (H07RN-F):
3x1,5mm²
Bauseitige Absicherung 16 A

4.2 Schallemission

Schalldruckpegel (nach EN 11202):
Leerlauf 75,2 dB(A)
Bearbeitung 86,2 dB(A)

Die angegebenen Werte sind Emissionspegel und sind nicht notwendigerweise Pegel für sicheres Arbeiten.

Sie sollen dem Anwender eine Abschätzung der Gefährdung und des Risikos ermöglichen.

4.3 Lieferumfang

Maschinenuntersatz
Bimetall Sägeband
Einstellbarer Ablänganschlag
Hydraulikzylinder
Kühlmittleinrichtung
Montagezubehör
Gebrauchsanleitung
Ersatzteilliste

4.4 Maschinenbeschreibung

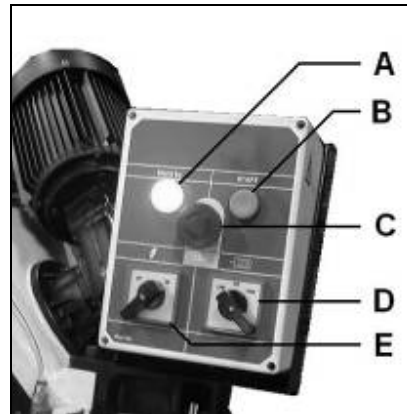
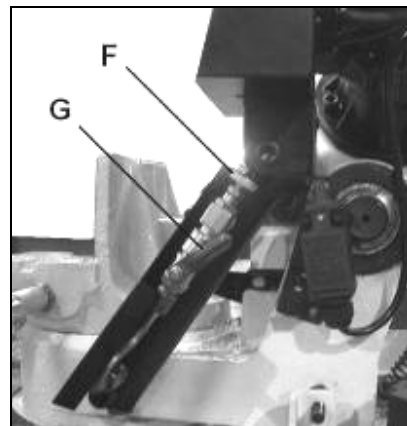

Fig 1

- A....Netzanschlusleuchte
- B....Ein-Taster
- C....STOP/Not-Aus Taster
- D....Geschwindigkeitswahlschalter
- E....Kühlmittelschalter



MBS-708CS

- F....Regelventil
- G....Sperrventil

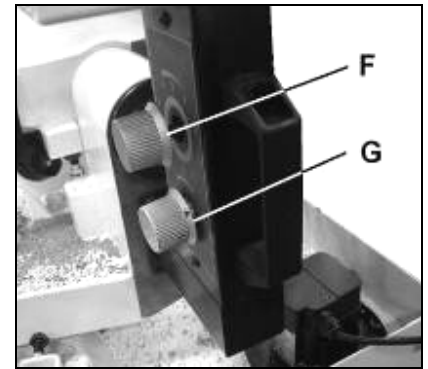

MBS-910CS

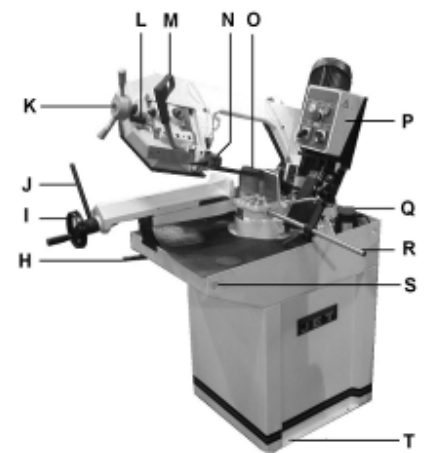

Fig 2

- H....Sägearm-Schwenkklemmung
- I.... Schraubstock-Handrad
- J....Schraubstock-Schnellspannhebel
- K.... Bandspann-Handrad
- L....Bandspann-Anzeige
- M....Sägearm-Bediengriff
- N....Einstellbare Bandführung
- O....Maschinenschraubstock
- P....Steuerkasten
- Q.... Kühlmittelpumpe
- R.... Einstellbarer Ablänganschlag
- S....Bohrungen für Hebegurte
- T....Bohrungen für Ankerschrauben

5. Transport und Inbetriebnahme

5.1.Transport und Aufstellung

Heben Sie die Maschine von der Palette an den gewünschten Aufstellungsort.

Verwenden Sie Hebegurte und platzieren Sie diese wie in Fig 3 abgebildet.

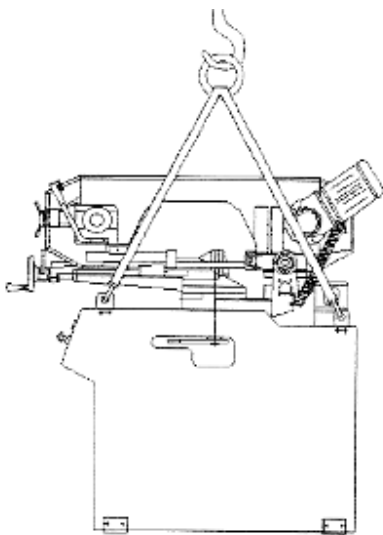

Fig 3

Achtung:
Die Maschine ist schwer

MBS-708CS/VS.... 180 kg.
MBS-910CS/VS.... 220 kg.

Achten Sie auf ausreichende Tragfähigkeit und einwandfreien Zustand der Hebezeuge. Treten Sie nie unter schwebende Lasten.

Die Aufstellung der Maschine sollte in geschlossenen Räumen erfolgen.

Die Aufstellfläche muss ausreichend eben und belastungsfähig sein.

Die Maschine muss am Boden festgeschraubt werden.

Aus verpackungstechnischen Gründen ist die Maschine nicht komplett montiert.

5.2 Montage

Wenn Sie beim Auspacken einen Transportschaden feststellen benachrichtigen Sie umgehend Ihren Händler, nehmen Sie das Gerät nicht in Betrieb!

Entsorgen Sie die Verpackung bitte umweltgerecht.

Entfernen Sie das Rostschutzfett vom Maschinentisch mit einem milden Lösungsmittel.

5.3 Elektrischer Anschluss

Der kundenseitige Netzanschluss sowie die verwendeten Verlängerungsleitungen müssen den Vorschriften entsprechen.

Die Netzspannung und Frequenz müssen mit den Leistungsschilddaten an der Maschine übereinstimmen.

Die bauliche Absicherung muss 16A betragen.

Verwenden Sie nur Anschlussleitungen mit Kennzeichnung H07RN-F.

Anschlüsse und Reparaturen der elektrischen Ausrüstung dürfen nur von einer Elektrofachkraft durchgeführt werden.

5.4 Inbetriebnahme

Mit dem grünen Eintaster (B) am Steuerkasten kann die Maschine gestartet werden: Mit dem roten STOP/Notaus-Taster (C) kann die Maschine stillgesetzt werden.

Die Kühlmittelpumpe (E) kann unabhängig ein- und ausgeschaltet werden.

Der Geschwindigkeits-Wahlschalter (D) darf nur bei ausgeschalteter Maschine betätigt werden.

ACHTUNG:
Wechseln Sie die Schnittgeschwindigkeit nur bei Maschinen Stillstand.

Unsachgemäßer Betrieb kann den Schalter beschädigen.

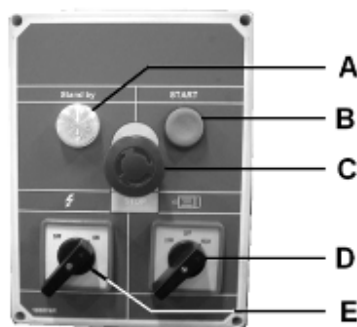

Fig 4

Hinweis:

Die Säge ist mit einer automatischen Abschaltung versehen. Die Säge sollte kurz nach Beendigung des Schnittes selbsttätig abschalten. Der Stoptaster ist entsprechend einzustellen.

6. Betrieb der Maschine

Lange Werkstücke durch Rollenböcke abstützen.

Nur mit scharfem und fehlerfreiem Sägeband arbeiten!

Führen Sie Messarbeiten nur bei Stillstand der Maschine durch.

Im Schraubstock nicht zu kurz einspannen.

Verwenden Sie die Kühlmittleinrichtung um Schnitttemperaturen niedrig zu halten, Reibung zu minimieren und um eine gute Sägebandlebensdauer zu erreichen.

Sorgen Sie dafür dass das Kühlmittel zur Kühlmittleinrichtung zurückgeführt wird.

Verwenden Sie als Kühlmittel eine wasserlösliche Emulsion und achten Sie auf eine umweltverträgliche Entsorgung. (Herstellerhinweise beachten)!

Niemals Magnesium zerspanen- Hohe Feuergefahr!

7. Rüst- und Einstellarbeiten

Achtung:
Vor Rüst- und Einstellarbeiten muss die Maschine gegen Inbetriebnahme gesichert werden. Netzstecker ziehen.

7.1 Schnittgeschwindigkeit

Als allgemeine Regel gilt, je härter das Material desto langsamer die Schnittgeschwindigkeit.

Niedrige Schnittgeschwindigkeit
Low... (35 bzw. 40 m/min)
Für Stahl, Messing und Bronze.

Hohe Schnittgeschwindigkeit
High... (70 bzw. 80 m/min)
Für Aluminium und Kunststoffe.

Der Geschwindigkeits-Wahlschalter (D) darf nur bei ausgeschalteter Maschine betätigt werden.

7.2 Montage des Sägebandes

Die Stromzufuhr durch Ziehen des Netzsteckers trennen.

Das Sägeband muss den angegebenen technischen Daten entsprechen.

Das Sägeband vor dem Auflegen auf Fehler überprüfen (Risse, schadhafte Zähne, Verbiegung). Fehlerhafte Sägebänder nicht verwenden.

Zum Handhaben des Sägebandes immer geeignete Arbeitshandschuhe tragen.

Sichern Sie den Sägearm in der vertikalen Stellung (schließen Sie beide Ventile F und G).

Entfernen Sie die Rollenabdeckung.

Schieben Sie die Sägebandführung (N, Fig 2) von der Bandsäugerolle soweit weg als möglich.

Entfernen Sie das Bürstenrad.

Lösen Sie die Bandspannung und entfernen Sie das Sägeband.

Montieren Sie das neue Sägeband. Achten Sie darauf dass die Zähne in Schnittrichtung zeigen (Fig 5).

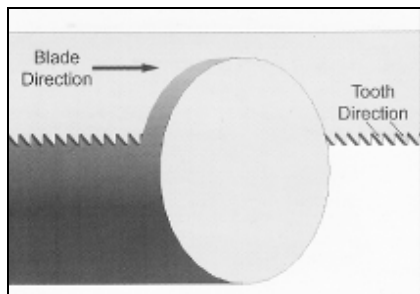

Fig 5

Drehen Sie am Bandspannhandrad bis die Bandspannskala (U) im grünen Bereich liegt.

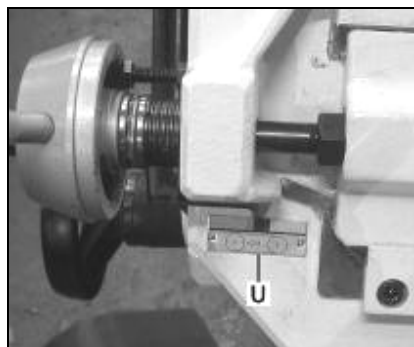

Fig 6

Verteilen Sie einige Tropfen leichten Öls am Sägeband.

Montieren Sie die roten Bandabdeckungen, das Bürstenrad und die Rollenabdeckung.

Netzanschluss wieder herstellen.

7.3 Sägebandführung

Stellen Sie die Sägebandführung (N, Fig 2) soweit als möglich an das Werkstück heran.

7.4 Rollenführung Einstellung

Die Stromzufuhr durch Ziehen des Netzsteckers trennen.

Lösen Sie die Schrauben und stellen Sie die Rückenrolle (B, Fig 7) auf einen Abstand von ca. 0,1mm zum Sägeband ein. Schrauben wieder festziehen.

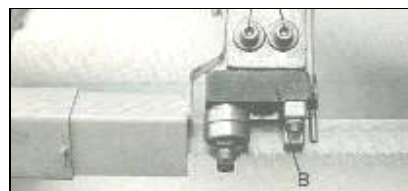

Fig 7

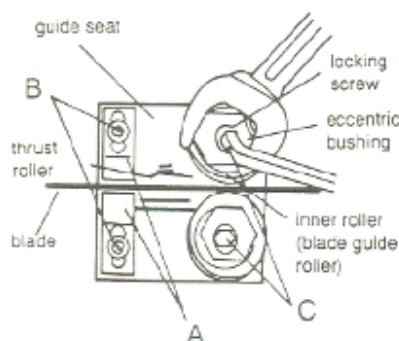

Fig 8

Lockern Sie die Schrauben (B, Fig 8) und stellen Sie die Gleitelemente (A) vom Sägeband weg. (nur MBS-910CS).

Lösen Sie die Mutter und drehen Sie die Excenterachse (C) bis der Spalt zum Sägeband 0,05mm beträgt.

Ziehen Sie die Mutter wieder fest.

Stellen Sie die Gleitelemente (A) wieder an das Sägeband und ziehen Sie die Schrauben (B) fest. (nur MBS-910CS).

7.5 Bandlauf Einstellung

Achtung:
Die Bandlaufeinstellung ist nur bei geöffnetem Räderdeckel und bei laufender Maschine möglich.
Die Bandlaufeinstellung darf nur durch qualifiziertes Fachpersonal durchgeführt werden.
Hohe Unfallgefahr!

Der Bandlauf ist ab Werk eingestellt und sollte keiner Nachjustierung bedürfen.

Die Bandlaufeinstellung reagiert empfindlich, beginnen Sie gegebenenfalls mit geringer Verstellung (1/4 Drehung) der Stellschrauben und Muttern.

7.6 Schnittvorschub Einstellung

Die Absenkgeschwindigkeit des Sägearms kann am Regelventil (F) eingestellt werden.

Die Absenkbetätigung erfolgt mit dem Sperrventil (G).

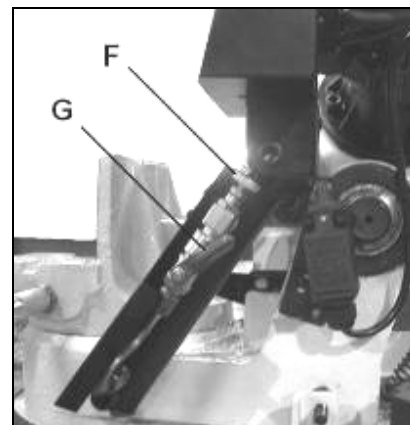

Fig 9...MBS-708CS

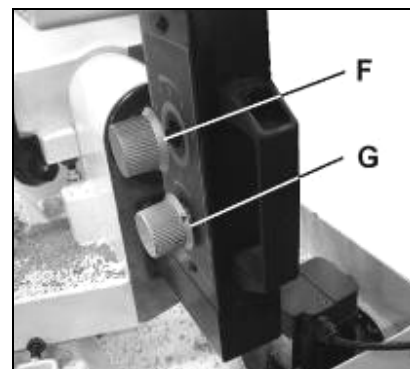

Fig 10....MBS-910CS

Beim Schneiden von dünnwandigen Werkstücken (Rohren, Profilen usw.) immer eine langsame Absenkgeschwindigkeit einstellen um starken Sägebandverschleiß zu vermeiden.

7.7 Schraubstock Einstellung

Die Spannung des Werkstücks erfolgt mit dem Schnellspannhebel (J).

Zur Schraubstock-Einstellung verwenden Sie das Handrad (I).

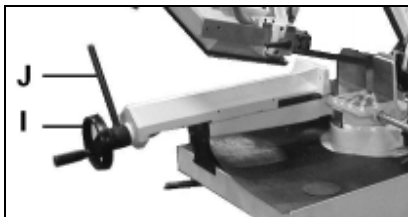

Fig 11

7.8 Sägearm Schwenkung

Der Sägearm kann für Winkel- und Gehrungsschnitte verstellt werden.

Lösen Sie den Handgriff (H) und klemmen Sie den Sägearm in der gewünschten Winkelstellung fest.

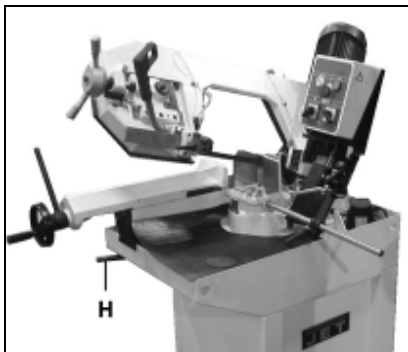

Fig 12

Prüfen sie zusätzlich mit einem Messwinkel die korrekte Winkeleinstellung.

8. Wartung und Inspektion

Allgemeine Hinweise

Vor Wartungs- Reinigungs- und Reparaturarbeiten muss die Maschine gegen Inbetriebnahme gesichert werden.

Netzstecker ziehen!

Anschlüsse und Reparaturen der elektrischen Ausrüstung dürfen nur von einer Elektrofachkraft durchgeführt werden.

Reinigen Sie die Maschine in regelmäßigen Zeitabständen.

Verwenden Sie nur ausreichend geschärfte und geschränkte Sägebänder.

Tauschen Sie ein defektes Sägeband sofort aus.

Alle Schutzeinrichtung nach erfolgter Wartung, Reinigung und Reparatur sofort wieder anbringen.

Beschädigte Schutzeinrichtungen müssen sofort ersetzt werden.

Schmierung:

Schmieren Sie die Schraubstock-Gewindespindel regelmäßig mit Fett.

Schmieren Sie die Schraubstock-Führungsflächen regelmäßig mit Fett.

Der Getriebe-Ölstand muss bei horizontalem Sägearm bis zur Markierung der Ölstandsanzeige reichen.

Hydraulik Öl:

DIN 51517-2 CL ISO VG 68

(z.B. BP Energol HLP68, Castrol Hyspin AWS 68, Mobil DTE Oil Heavy Medium)

9. Störungsabhilfe

Motor startet nicht

*Kein Strom-Zuleitung und Sicherung prüfen.

*Motor, Schalter oder Kabel defekt-Elektrofachkraft kontaktieren.

Starke Maschinenvibrationen

*Maschine steht uneben-Ausgleich schaffen.

*Sägeband eingerissen-Sägeband sofort ersetzen.

*Schnitt zu schwer-Schnittdruck und Schnittvorschub reduzieren.

Schnittwinkel nicht 90°

*Sägearm falsch eingestellt
*Bandführung falsch eingestellt.
*Sägeband ist stumpf.

Schnittbild ist schlecht

*Falsches Sägeband gewählt
*Sägeband stumpf
*Bandführung nicht richtig eingestellt
*Bandspannung nicht ausreichend
*Vorschubdruck zu hoch
*Schnittvorschub zu groß

10. Umweltschutz

Schützen Sie die Umwelt!

Ihr Gerät enthält mehrere unterschiedliche, wiederverwertbare Werkstoffe. Bitte entsorgen Sie es nur an einer spezialisierten Entsorgungsstelle.

11. Lieferbares Zubehör

Sägebänder unterschiedlicher Dimension finden Sie in der Jet Preisliste.

FR - FRANCAIS

Mode d'emploi

Cher client,

Nous vous remercions de la confiance que vous nous portez avec l'achat de votre nouvelle machine JET. Ce manuel a été préparé pour l'opérateur de la scie à ruban pour métal JET MBS-708/910CS, MBS-708/910VS. Son but, mis à part le fonctionnement de la machine, est de contribuer à la sécurité par l'application des procédés corrects d'utilisation et de maintenance. Avant de mettre l'appareil en marche, lire les consignes de sécurité et de maintenance dans leur intégralité. Pour obtenir une longévité et fiabilité maximales de votre scie, et pour contribuer à l'usage sûr de la machine, veuillez lire attentivement ce mode d'emploi et suivre les instructions.

Table des Matières

1. Déclaration de conformité

2. Prestations de garantie

3. Sécurité

Utilisation conforme
Consignes de sécurité
Risques

4. Spécifications

Indications techniques
Emission de bruit
Contenu de la livraison
Description de la machine

5. Transport et montage

Transport
Montage
Raccordement au réseau électr.
Mise en exploitation

6. Fonctionnement de la machine

7. Réglages

Vitesse de coupe
Montage du ruban
Réglage guide lame
Réglage guidage du ruban
Réglage circuit du ruban
Réglage dispositif d'avancement
Réglage de l'étau
Pivotement du bras

8. Entretien et inspection

Graissage annuel
Graissage quotidien

9. Détecteur de pannes

10. Protection de l'environnement

11. Accessoires

1. Déclaration de conformité

Par le présent et sous notre responsabilité exclusive, nous déclarons que ce produit satisfait aux normes conformément aux lignes directrices indiquées page 2.

Le constructeur a tenu compte des

normes** suivantes .

2. Prestations de garantie

Le vendeur garantit que le produit livré est exempt de défauts de matériel et de fabrication. La présente garantie ne s'applique pas aux défauts résultant d'une utilisation directe ou indirecte incorrecte, de l'inattention, d'un accident, d'une réparation, d'une maintenance ou d'un nettoyage insuffisant, ou encore de l'usure normale.

Il est possible de faire valoir des prétentions en garantie dans les 12 mois suivant la date de la vente (date de la facture). Toute autre prétention est exclue.

La présente garantie comprend toutes les obligations de garantie incombant au vendeur et remplace toutes les déclarations et conventions antérieures en termes de garanties.

Le délai de garantie s'applique pour une durée d'exploitation de huit heures par jour. Au-delà, le délai de garantie diminue proportionnellement au dépassement, mais pas en deçà de trois mois.

Le renvoi d'une marchandise faisant l'objet d'une réclamation requiert l'accord préalable exprès du vendeur et s'effectue aux frais et aux risques de l'acheteur.

Les prestations de garantie détaillées figurent dans les Conditions générales (CG). Ces dernières sont disponibles sur www.jettools.com ou peuvent être envoyées par la poste sur demande.

Le vendeur se réserve le droit de modifier à tout moment le produit et les accessoires.

3. Sécurité

3.1 Utilisation conforme

La machine est conçue pour le sciage de métaux et de matières plastiques à coupe rapide.

Le sciage d'autres matériaux est interdit et ne peut être effectué que dans des cas spéciaux et après accord du fabricant de la machine.

Ne jamais couper du magnésium-Danger d'incendie!

L'utilisation conforme implique le strict respect des instructions de service et de maintenance indiquées dans ce manuel.

La machine doit être exclusivement utilisée par des personnes familiarisées avec le fonctionnement, la maintenance et la remise en état, et qui sont informées des dangers correspondants.

L'âge minimum requis par la loi est à respecter.

N'utiliser la machine que si tous les dispositifs de sécurité et de protection sont en place.

Toutes les directives relatives à la prévention des accidents ainsi que les consignes de sécurité doivent être scrupuleusement respectées.

En cas d'utilisation non conforme de la machine, le fabricant décline toute responsabilité qui est en tel cas rejetée exclusivement sur l'utilisateur

3.2 Consignes de sécurité

L'utilisation non-conforme d'une machine pour le travail des métaux peut être très dangereuse. C'est pourquoi vous devez respecter scrupuleusement les consignes de lutte contre les accidents et les instructions suivantes.

Lire attentivement et comprendre ce mode d'emploi avant de monter ou d'utiliser votre appareil.

Conserver à proximité de la machine tous les documents fournis avec l'outillage (dans une pochette en plastique, à l'abri de la poussière, de l'huile et de l'humidité) et veiller à joindre cette documentation si vous cédez l'appareil.

Ne pas effectuer de modifications à la machine. Utiliser les accessoires recommandés, des accessoires incorrects peuvent être dangereux.

Contrôler, chaque jour avant d'utiliser la machine, les dispositifs de protection et le fonctionnement impeccable.

En cas de défauts à la machine ou aux dispositifs de protection avertir les personnes compétentes et ne pas utiliser la machine. Déconnecter la machine du réseau.

Avant de mettre la machine en marche, retirer cravate, bagues, montre ou autres bijoux et retrousser les manches jusqu'aux coudes. Enlever tous vêtements flottants et nouer les cheveux longs.

Porter des chaussures de sécurité, surtout pas de tenue de loisirs ou de sandales.

Porter équipement de sécurité personnel pour travailler à la machine.

Ne pas porter **de gants**.

Pour manœuvrer les lames porter des gants appropriés.

Pour le sciage de pièces difficiles à manœuvrer, utiliser un support.

Abaisser la guides-lames le plus près possible à la pièce à usiner.

Ne pas enlever les copeaux et les pièces usinées avant que la machine ne soit à l'arrêt.

Placer la machine de sorte à laisser un espace suffisant pour la manœuvre et le guidage des pièces à usiner.

Veiller à un éclairage suffisant.

Placer la machine sur un sol stable et plat.

S'assurer que le câble d'alimentation ne gêne pas le travail ni ne risque de faire trébucher l'opérateur.

Conserver le sol autour de la machine propre, sans déchets, huile ou graisse.

Prêter grande attention à votre travail et rester concentré.

Ne pas travailler sous l'influence de drogues, d'alcool ou de médicaments.

Eloigner toutes personnes incompetentes de la machine, surtout les enfants.

Ne jamais mettre la main dans la machine en marche.

Ne jamais laisser la machine en marche sans surveillance. Arrêter la machine avant de quitter la zone de travail.

Ne pas mettre la machine à proximité de liquides ou de gaz inflammables, respecter les consignes de lutte contre les incendies, par ex le lieu et l'utilisation des extincteurs.

Préserver la machine de l'humidité et ne jamais l'exposer à la pluie.

Se tenir aux spécifications concernant la dimension maximale ou minimale de la pièce à usiner.

Ne pas enlever les copeaux et les pièces usinées avant que la machine ne soit à l'arrêt.

Ne jamais mettre la machine en service sans les dispositifs de protection – risque de blessures graves!

Tous travaux de branchement et de réparation sur l'installation électrique doivent être exécutés uniquement par un électricien qualifié.

Remplacer immédiatement tout câble endommagé ou usé.

Faire tous les travaux de réglage ou de maintenance seulement après avoir débranché la machine du réseau.

Remplacer immédiatement une lame endommagée.

3.3 Risques

Même en respectant les directives et les consignes de sécurité les risques suivants existent.

Risque de blessures par la lame libre dans la zone de travail.

Danger par rupture de la lame.

Danger de pièces éjectées.

Risque de nuisances par copeaux et bruit.

Porter équipements de sécurité personnels tels que lunettes, cache-visage pour travailler à la machine!

Danger par câble électrique endommagé, usé ou mal branché.

4. Spécifications

4.1 Indications techniques

MBS-708CS:

Diamètre du rouleau	260 mm
Coupe à 90°	Diam. 180mm 180 x 180mm 200 x 150mm
Coupe à 45°	Diam.. 115mm 110 x 110 mm
Coupe à 60°	Diam.. 70mm 70 x 70 mm
Plage de pivotement	0° - 60°
Longueur du ruban	2085 mm
Largeur du ruban	20 mm
Epaisseur du ruban	0,9 mm
Vitesse de coupe 2	40/ 80 m/min
Réservoir fluide refroidissant	8 litre
Pompe fluide refroidissant	0,07 CV
Dim. machine (L x l x h)	1400x1000x1750mm

Poids net 175 kg

Voltage	400V ~3/PE 50Hz
Puissance	0,75 kW (1 CV) S1
Courant électrique	2.6 A
Raccordement (H07RN-F)	4x1,5mm ²
Fusible secteur électrique	16A

MBS-708VS:

Vitesse réglable en continu	28-110 m/min
Voltage	230V ~1L/N/PE 50-60Hz
Puissance	0,75 kW (1 CV) S1
Courant électrique	4 A
Raccordement (H07RN-F):	3x1,5mm ²
Fusible secteur électrique	16 A

MBS-910CS:

Diamètre du rouleau	295 mm
Coupe à 90°	Diam. 225 200 x 200mm 240 x 160mm
Coupe à 45°	Diam.. 160mm 140 x 140 mm 155 x 115mm
Coupe à 60°	Diam.. 90mm 90 x 90 mm
Plage de pivotement	0° - 60°
Longueur du ruban	2450 mm
Largeur du ruban	27 mm
Epaisseur du ruban	0,9 mm
Vitesse de coupe 2	35/ 70 m/min
Réservoir fluide refroidissant	8 litre
Pompe fluide refroidissant	0,07 CV
Dim. machine (L x l x h)	1500x1100x1750mm

Poids net 220 kg
 Voltage 400V ~3/PE 50Hz
 Puissance 1,1 kW (1,5 CV) S1
 Courant électrique 3.9 A
 Raccordement (H07RN-F) 4x1,5mm²
 Fusible secteur électrique 16A

MBS-910VS:

Vitesse réglable en continu
 28-110 m/min
 Voltage 230V ~1L/N/PE 50-60Hz
 Puissance 1,1 kW (1,5 CV) S1
 Courant électrique 6 A
 Raccordement (H07RN-F): 3x1,5mm²
 Fusible secteur électrique 16 A

4.2 Emission de bruit

Niveau de pression sonore (selon EN 11202):
 Marche à vide 75,2 dB(A)
 Usinage 86,2 dB(A)

Les indications données sont des niveaux de bruit et ne sont pas forcément les niveaux pour un travail sûr.

Cette information est tout de même importante, ainsi l'utilisateur peut estimer les dangers et les risques possibles.

4.3 Contenu de la livraison

Socle de machine
 Lame bi-métal
 Butée en bout réglable
 Cylindre hydraulique
 Dispositif de refroidissement
 Accessoires pour le montage
 Mode d'emploi
 Liste pièces de rechange

4.4 Description de la machine

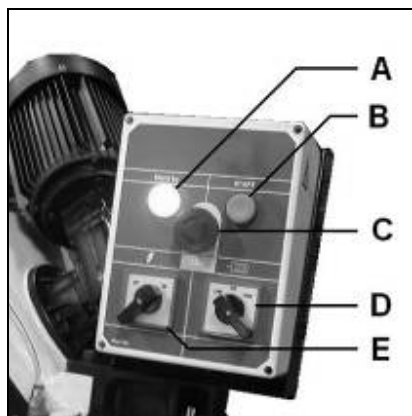
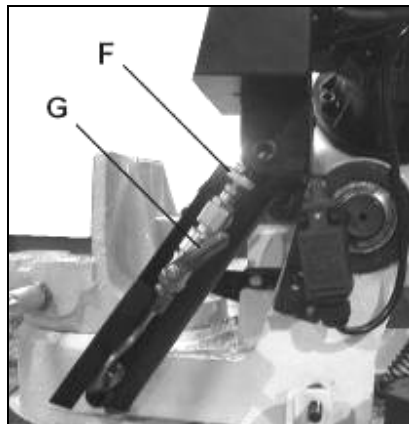

Fig 1

A....Lampe témoin
 B....Bouton de marche

C....STOP/Bouton d'arrêt d'urgence
 D.... Sélecteur de vitesses
 E....Interrupteur système refroidissant



MBS-708CS

F....Valve de réglage
 G....Clapet anti-retour

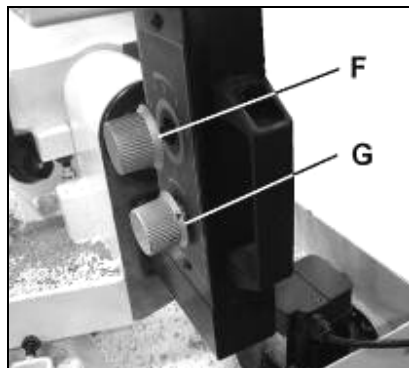

MBS-910CS

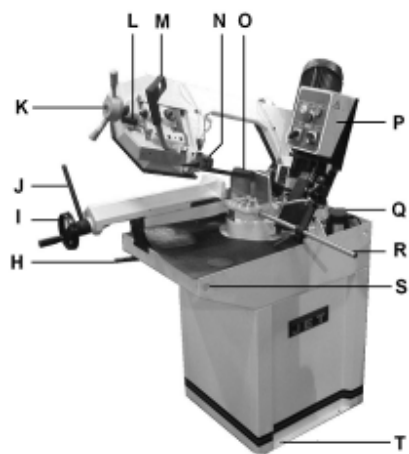

Fig 2

H.... Blocage pivotement du bras de scie
 I.... Volant de l'étau
 J....Levier de serrage rapide de l'étau

K.... Volant tension manuelle bande
 L.... Indicateur de tension de bande
 M.... Poignée de commande du bras de scie
 N.... Disp guidage du ruban réglable
 O....l'étau de la machine
 P.... Tableau de commande
 Q.... Pompe fluide refroidissant
 R.... Butée longitudinale réglable
 S.... Perforations pour courroies de levage
 T.... Perforations pour vis d'encrage

5. Transport et mise en exploitation

5.1.Transport

Soulever la machine de la palette à l'emplacement souhaité

Utiliser des courroies de levage et les positionner selon les indications de la Fig. 3.

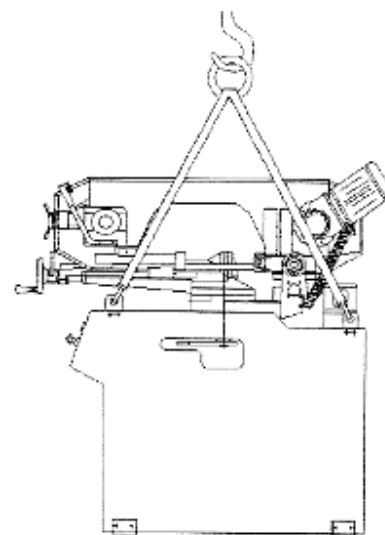

Fig 3

Attention:
 La machine est lourde!

MBS-708CS/VS.... 180 kg.
 MBS-910CS/VS.... 220 kg.

Veiller à ce que la force portante soit suffisante et à l'état impeccable des dispositifs de levage.

Ne jamais se mettre sous la charge en suspend.

Effectuer le montage de la machine dans un local fermé ou un atelier respectant les conditions de menuiserie.

Placer la machine sur une surface stable et plane.

La machine doit être visé ou sol.

Pour des raisons techniques d'emballage la machine n'est pas complètement montée à la livraison.

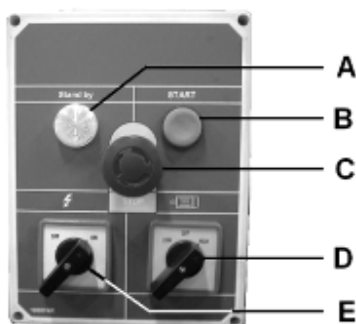

Fig 4

5.2 Montage

Déballer la machine. Avertir JET immédiatement si vous constatez des pièces endommagées par le transport et ne pas monter la machine.

Éliminer l'emballage dans le respect de l'environnement.

Enlever la protection antirouille sur la table avec un dissolvant.

5.3 Raccordement au réseau électr.

Le raccordement ainsi que les rallonges utilisées doivent correspondre aux instructions.

Le voltage et la fréquence doivent être conformes aux données inscrites sur la machine.

Le fusible du secteur électrique doit avoir 16A.

Utiliser pour le raccordement des câbles H07RN-F.

Tous travaux de branchement et de réparation sur l'installation électrique doivent être exécutés uniquement par un électricien qualifié.

5.4 Mise en exploitation

Mettre la machine en route avec le bouton vert (B) situé sur le tableau de commande. Arrêter la machine avec le bouton STOP/Bouton d'arrêt d'urgence rouge (C).

La pompe de fluide refroidissant (E) peut être mise en route et arrêtée séparément.

Le sélecteur de vitesses (D) ne doit être manipulé que sur la machine à l'arrêt.

Attention:

Ne changer la vitesse de coupe que le moteur à l'arrêt.

L'usage inadéquate peut endommager le bouton.

Remarque:

La scie est équipée d'un interrupteur automatique. La scie s'arrête automatiquement peu après la fin de l'usinage. Pour cela ajuster la touche d'arrêt.

6. Fonctionnement de la machine

Poser les pièces trop longues sur un support roulant.

Travailler toujours avec des rubans bien coupants!

Ne pas mesurer avant que la machine ne soit à l'arrêt.

Ne pas serrer trop court dans l'étau.

Utiliser le dispositif de refroidissement afin de garder une température de coupe basse, de minimiser les frottements et d'assurer la longévité des rubans de scie.

Veiller à ce que le fluide refroidissant revienne dans le dispositif de refroidissement.

Utiliser comme fluide refroidissant une émulsion soluble à l'eau et veiller à son élimination dans le respect de l'environnement. .

Ne jamais couper du magnésium- Danger d'incendie!

7. Réglages

Attention

Faire tous les travaux de maintenance ou de réglage après avoir débranché la machine du réseau.

7.1 Vitesse de coupe

Appliquer la règle suivante, plus la matière est dure, moins la coupe est rapide.

Vitesse de coupe faible
Low...(35 bzw. 40 m/min)
Pour l'acier, laiton et bronze

Vitesse de coupe élevée
High...(70 bzw. 80 m/min)
Pour aluminium et matières plastiques.

Le sélecteur de vitesses (D) ne doit être manipulé que sur la machine à l'arrêt.

7.2 Montage du ruban

Déconnecter la machine du réseau.

Le ruban doit correspondre aux indications techniques mentionnées.

Contrôler le ruban avant le montage (déchirure, dents endommagées, déformation). Ne pas utiliser un ruban endommagé.

Pour ce travail toujours porter des gants appropriés.

Bloquer le bras en position verticale (fermer les valves F et G).

Enlever les couvercles des rouleaux.

Éloigner autant que possible le dispositif de guidage du ruban (B, Fig 5) des rouleaux.

Enlever la brosse circulaire.

Relâcher la tension de la lame et enlever le ruban.

Monter le ruban avec les dents en direction de la coupe (Fig 5).

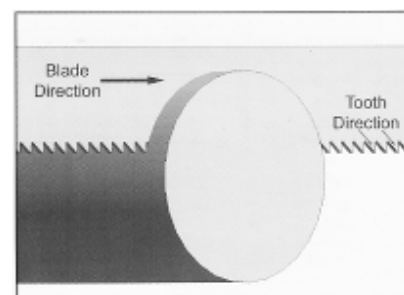

Fig 5

Tourner la manette de serrage de la lame jusqu'à ce que l'échelle de tension (U) se situe dans la zone verte.

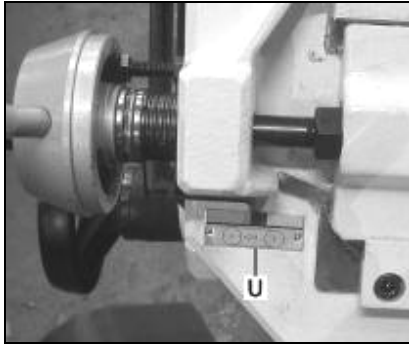

Fig 6

Mettre quelques gouttes d'huile sur le ruban.

Monter les recouvrements rouges, la brosse circulaire et les couvercles des rouleaux.

Reconnecter la machine au réseau.

7.3 Réglage guide-lame

Positionner le dispositif de guidage du ruban (N, Fig 2) aussi près que possible de la pièce à usiner.

7.4 Réglage du guidage du ruban

Déconnecter la machine du réseau.

Desserrer les vis (A, Fig 7) et positionner le rouleau inférieur à une distance d'env. 0,1mm du ruban. Resserrer les vis.

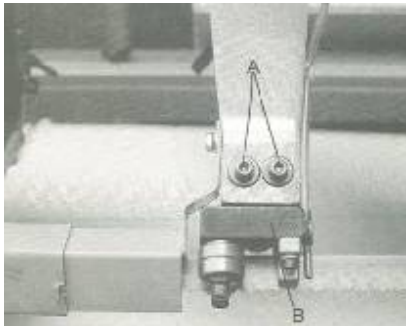

Fig 7

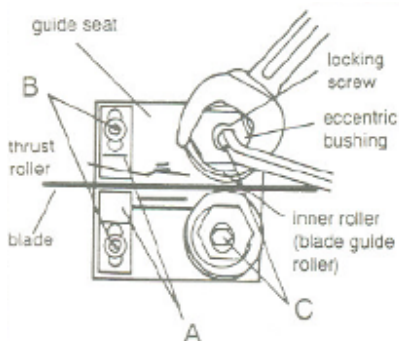

Fig 8

Desserrer les vis (B, Fig 8) et retirer les glissières (A) de la bande, (seulement MBS-910CS)

Desserrer l'écrou (B) et tourner la poulie d'excentrique (C) jusqu'à ce que l'espace au ruban soit de 0,05mm.

Resserrer l'écrou.

Remettre les glissières (A) sur la bande de scie et serrer les vis (B), (seulement MBS-910CS).

7.5 Réglage circuit du ruban

Attention:

Pour le réglage du circuit du ruban le couvercle doit être ouvert et la machine en marche.

Le réglage du circuit du ruban doit être exécuté par des personnes qualifiées.

Risque de blessures graves!

Le circuit du ruban est réglé au départ usine et ne doit normalement pas être ajusté ensuite.

Ce réglage réagit très sensiblement, commencer donc avec un quart de tour des vis de réglage.

7.6 Réglage du dispositif d'avancement

La vitesse d'abaissement du bras de coupe peut être réglée par la vis de réglage (F)

La manœuvre d'abaissement se fait par le clapet antiretour (G).

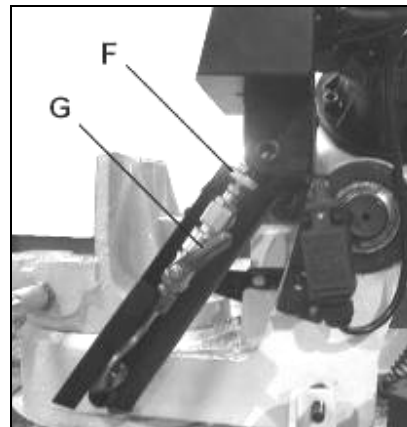

Fig 9...MBS-708CS

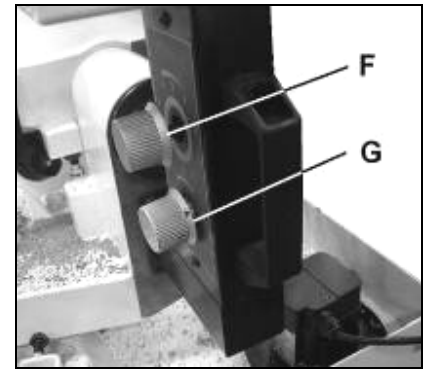

Fig 10...MBS-910CS

Afin d'éviter l'usure intensive du ruban, il faut toujours utiliser une vitesse d'abaissement lente pour couper des pièces à parois minces (tubes, profilés, etc.).

7.7 Réglage de l'étau

Le serrage des pièces s'effectue à l'aide de levier de serrage rapide (J).

Pour le réglage de l'étau utiliser le volant (I).

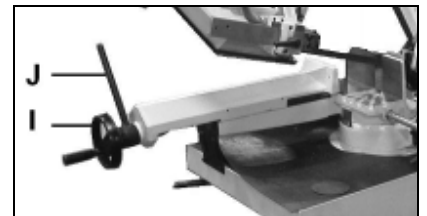

Fig 11

7.8 Pivotement du bras

Le bras peut être déplacé pour des coupes d'angles et d'onglets.

Dévisser le volant (H) et fixer le bras dans l'angle souhaité.

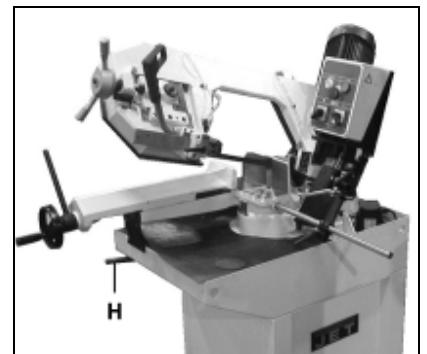

Fig 12

De plus contrôler la position angulaire correcte avec un rapporteur.

8. Entretien et inspection

Attention

Faire tous les travaux de maintenance, réglage ou nettoyage après avoir débranché la machine du réseau!

Tous travaux de branchement et de réparation sur l'installation électrique doivent être exécutés uniquement par un électricien qualifié.

Nettoyer régulièrement la machine.

N'utiliser que des rubans bien coupants.

Remplacer immédiatement un ruban endommagé ou usé.

Réinstaller immédiatement les dispositifs de protection.

Remplacer immédiatement des dispositifs de protection endommagés.

Graissage

Enduire régulièrement la tige filetée de l'étau avec de la graisse.

Enduire régulièrement les surfaces de guidage de l'étau avec de la graisse.

Quand le bras de scie est à l'horizontale, le niveau d'huile de l'engrenage doit atteindre la marque indiquée.

Huile hydraulique

DIN 51517-2 CL ISO VG 68

(par ex. BP Energol HLP68, Castrol Hyspin AWS 68, Mobil DTE Oil Heavy Medium)

9. Détecteur de pannes

Moteur ne se met pas en route

*Pas de courant-
Vérifier le voltage.

*Défaut au moteur, bouton ou câble-
Contacter un électricien qualifié.

Vibration violente de la machine

*La machine n'est pas sur un sol plat-
Repositionner la machine.

*Ruban déchiré-
Changer le ruban.

*Trop de pression-
Réduire la pression de coupe et la vitesse d'avancement.

Angle de coupe pas 90°

*Bras mal ajusté
*Mauvais réglage du guide lame.
*Ruban usé.

Résultat du sciage insuffisant

*Ruban non adapté
*Ruban usé
*Mauvais réglage du guide lame
*Tension insuffisante du ruban
*Trop de pression sur l'avance
*Vitesse d'avancement trop élevée.

10. Protection de l'environnement

Protégez l'environnement !

Votre appareil comprend plusieurs matières premières différentes et recyclables. Pour éliminer l'appareil usagé, veuillez l'apporter dans un centre spécialisé de recyclage des appareils électriques.

11. Accessoires

Pour diverses lames voir liste de prix JET.